

Verklemmungen

(grob nach Tanenbaum „Moderne Betriebssysteme“)

Betriebssysteme

Hermann Härtig
TU Dresden



Wegweiser

Begriff, Beispiele und
Modellierung

Maßnahmen

- Vermeiden per Konstruktion
- Entdecken und Beseitigen

Beispiel Verklemmungen

Banküberweisung

```
void transfer (Account from, Account to, unsigned Betrag) {  
  
    from.lock();  
    to.lock();  
  
    from.Stand -= Betrag;  
    to.Stand += Betrag;  
  
    to.unlock();  
    from.unlock();  
}
```

```
transfer (A, B, 100) || transfer (B, A, 50)
```

Definition Verklemmung (Deadlock)

Eine Menge von Prozessen heißt verklemmt (die Prozesse befinden sich in einem Deadlock), wenn jeder Prozess dieser Menge auf ein Ereignis wartet, das nur von einem anderen Prozess dieser Menge ausgelöst werden kann.

→ Ereignis:

Botschaften, Semaphor wird frei;

Ursache in der Regel: Freigeben von Betriebsmitteln

Betriebsmittel

CPU, Speicher, E/A-Geräte, ... Datenbank-Eintrag, ...

- 1 Benutzer pro BM zu einem Zeitpunkt
- verdrängbar (preemptible) vs. nicht verdrängbar (np)
 - ♦ p: CPU, Hauptspeicher können ohne Probleme entzogen werden
 - ♦ np: Drucker/Datenbank-Eintrag kann erst nach Ende eines Auftrages/Transaktion entzogen werden

Sequenz

```
request ...  
use ...  
release ...
```

Zweck von Modellierung

- Abstrakteres Verstehen des Sachverhalts
- Feststellen, ob es sich bei einer “anomalen” Situation um eine Verklemmung handelt
- Analyse, ob für ein gegebenes Verfahren oder eine gegebene Situation eine Anforderungsfolge zur Verklemmung führen kann

Modellierung mittels PETRI-Netzen

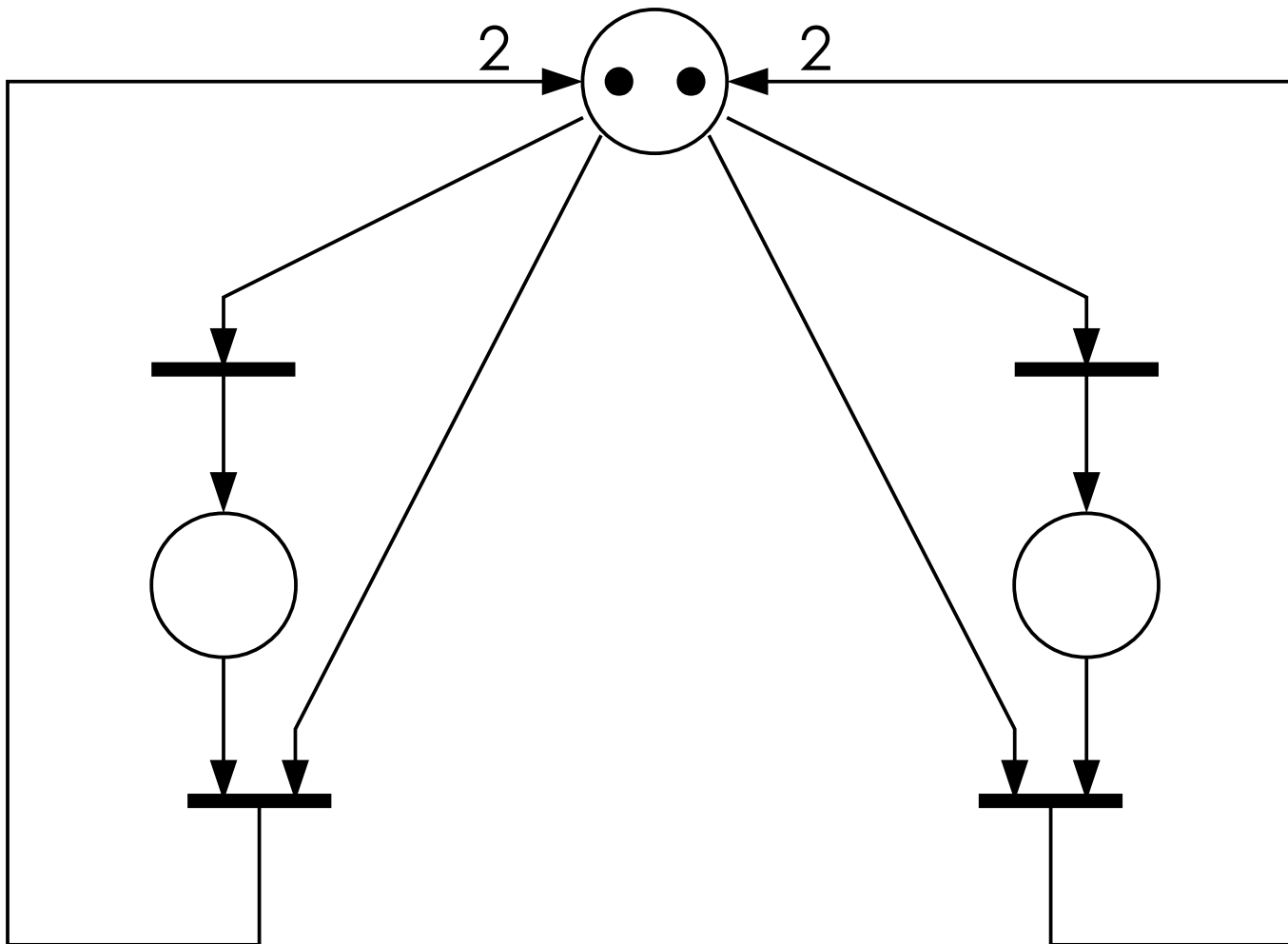

Modellierung mittels PETRI-Netzen

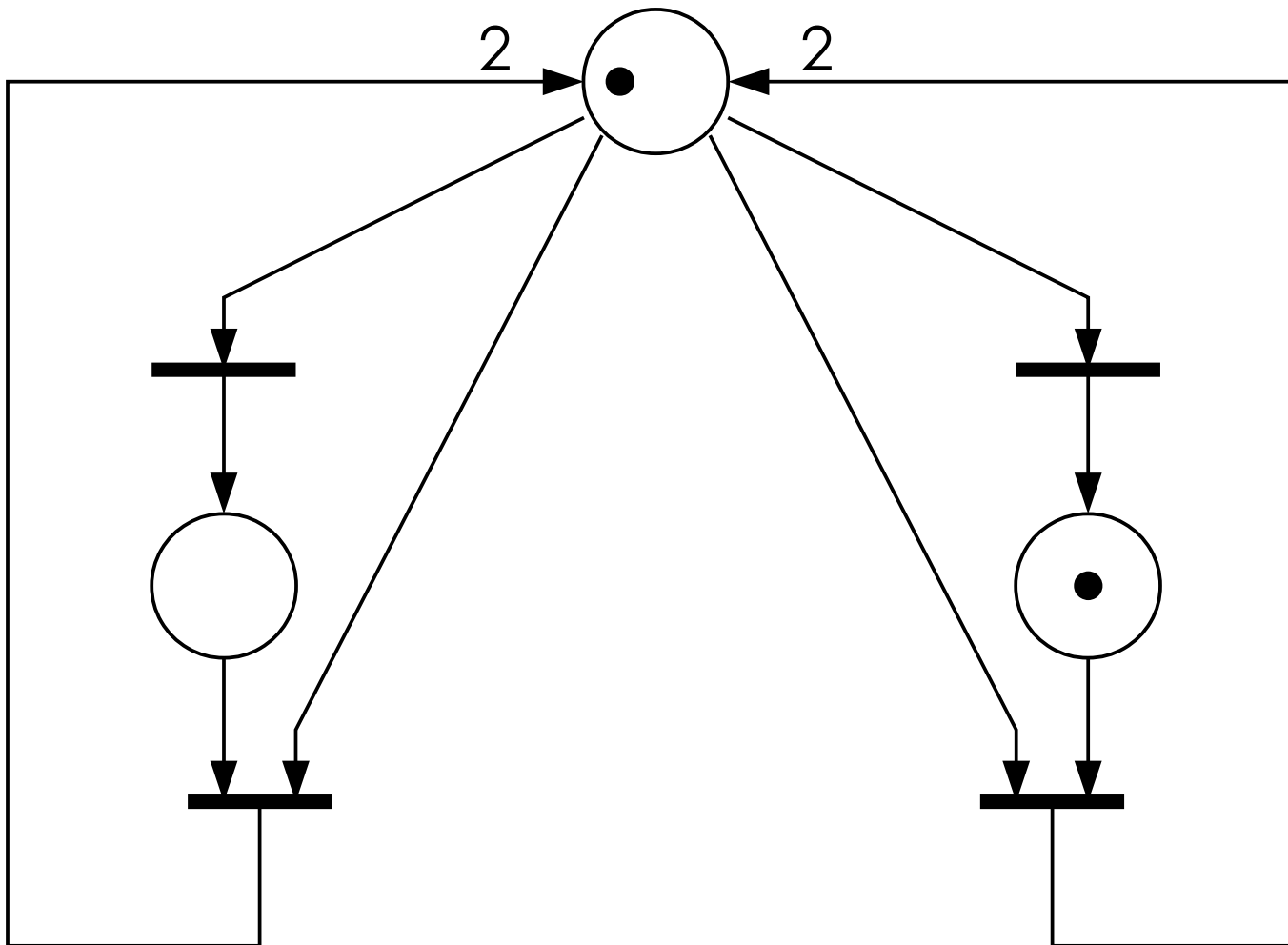

Modellierung mittels PETRI-Netzen

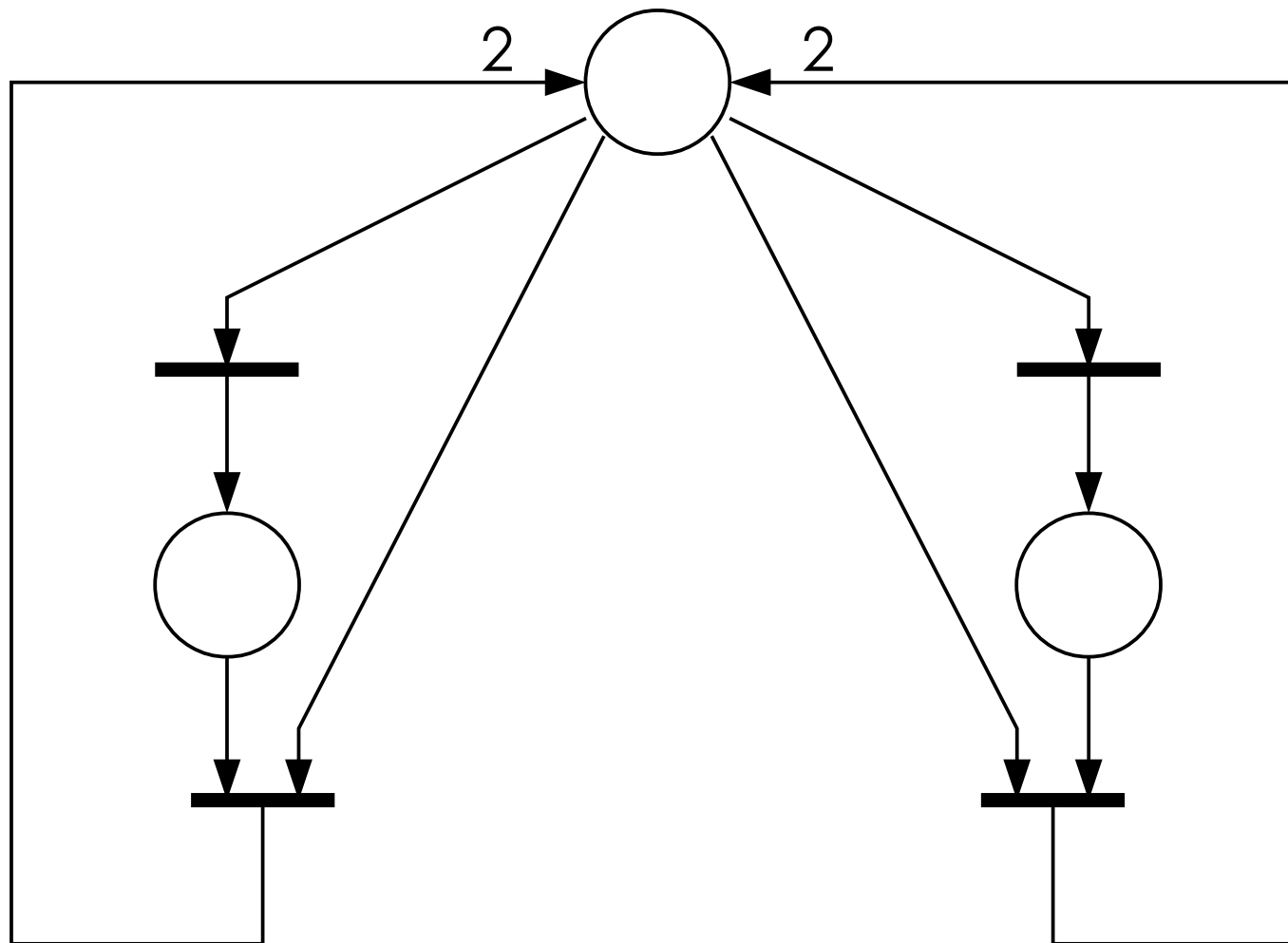

Bemerkung: kein zulässiger Petrinetz-Zustand!

Modellierung mittels PETRI-Netzen

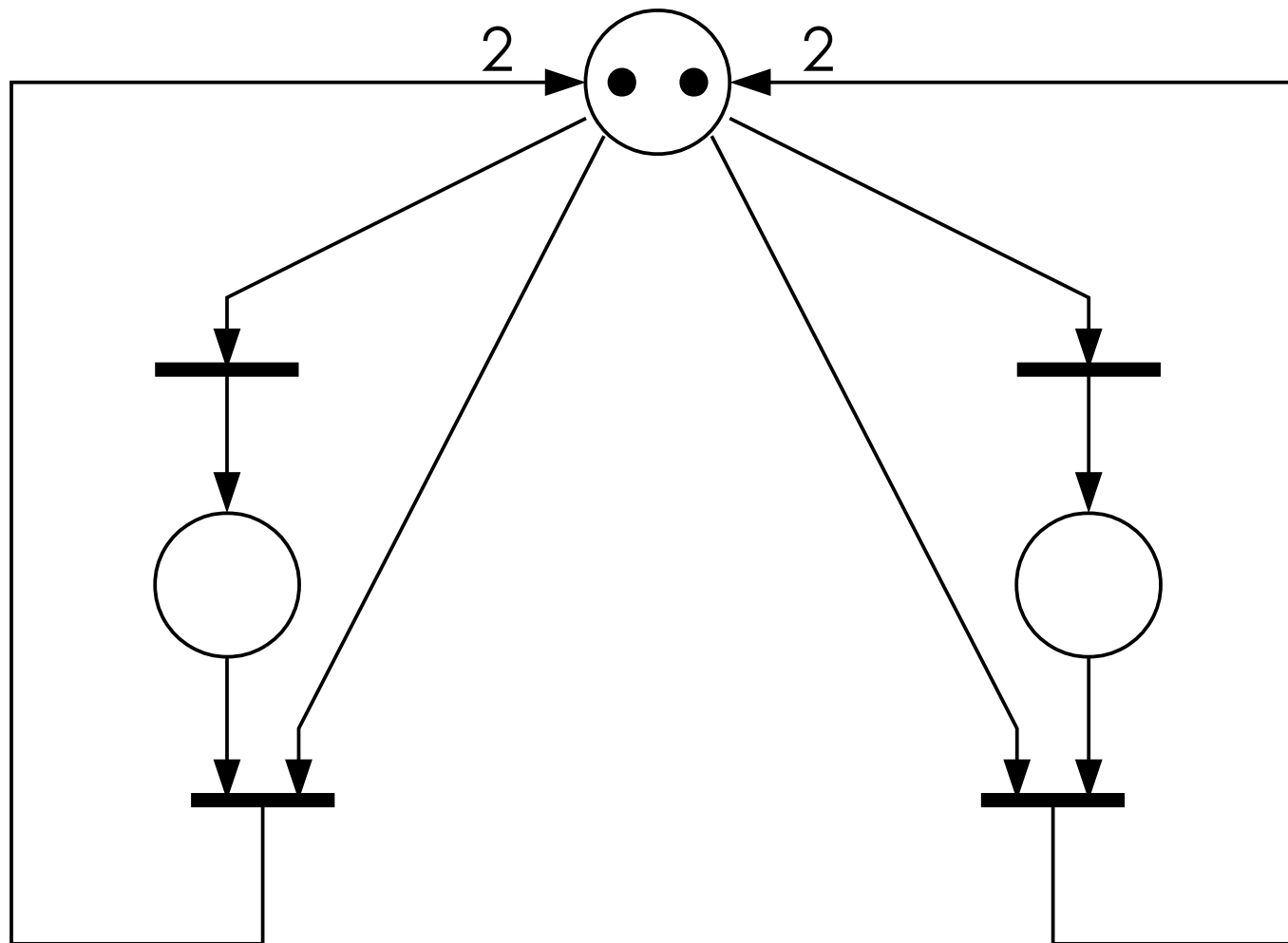

Modellierung mittels PETRI-Netzen

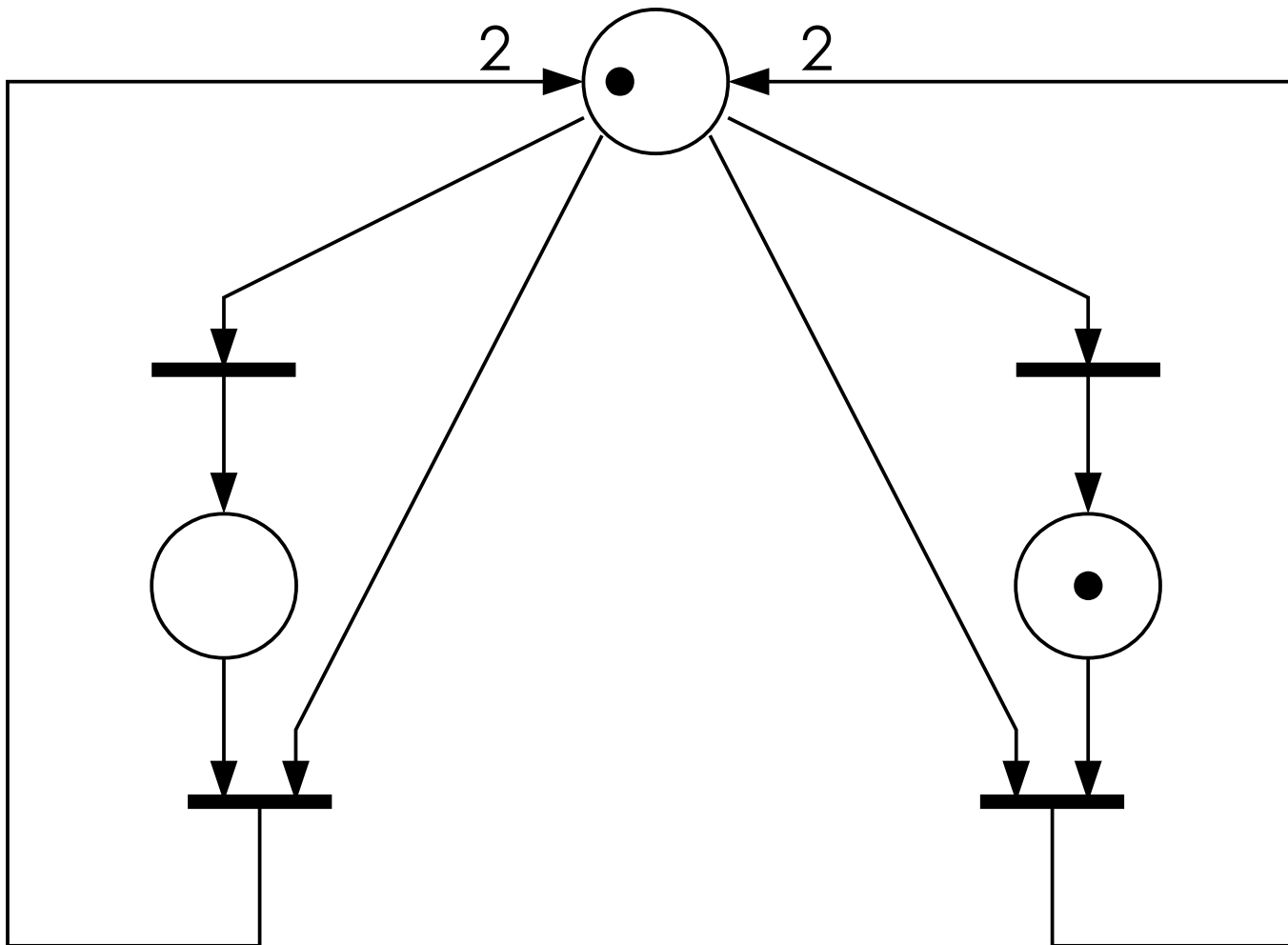

Modellierung mittels PETRI-Netzen

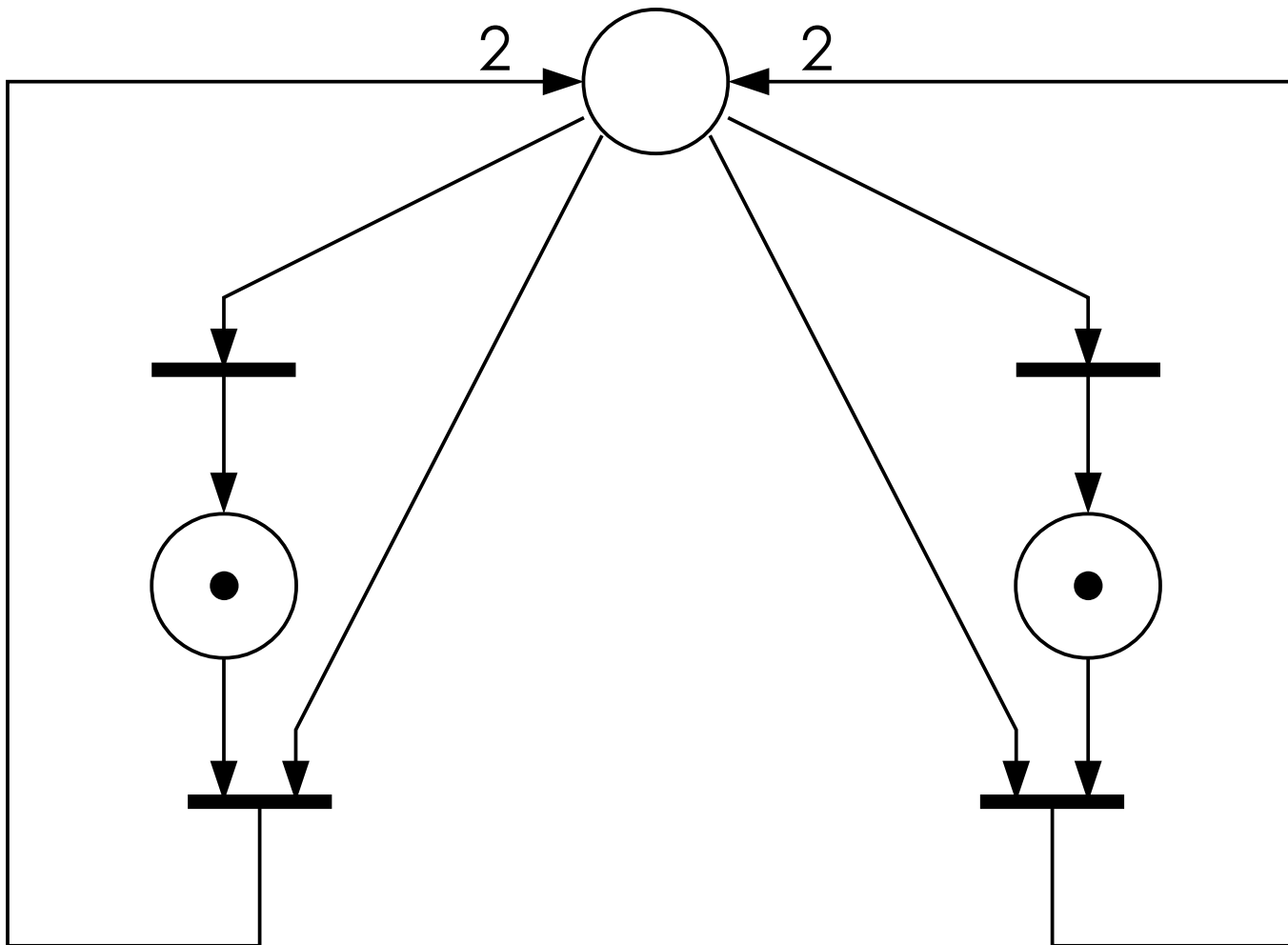

Modellierung mittels Prozessfortschritts-Diagrammen

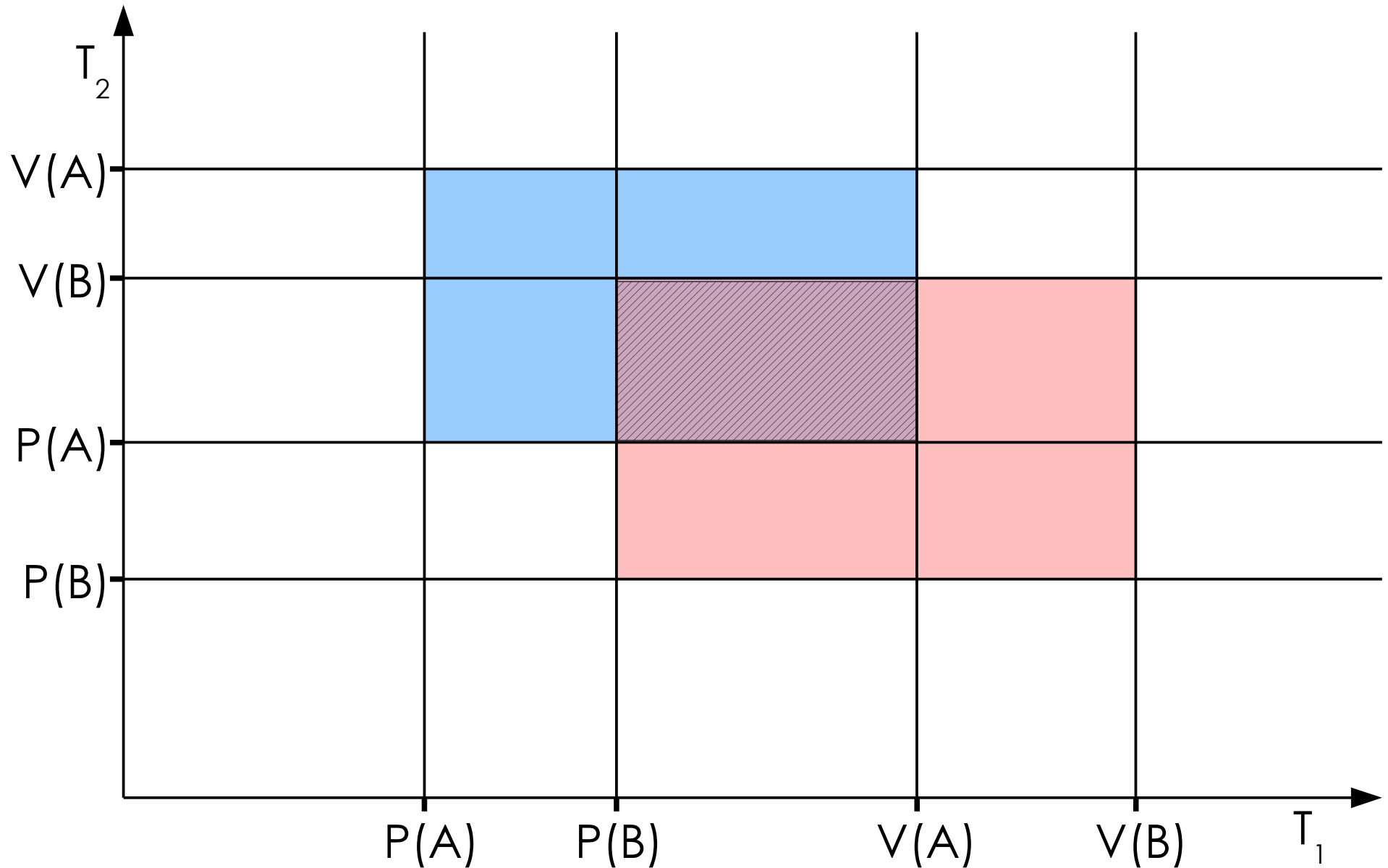

Modellierung mittels Prozessfortschritts-Diagrammen

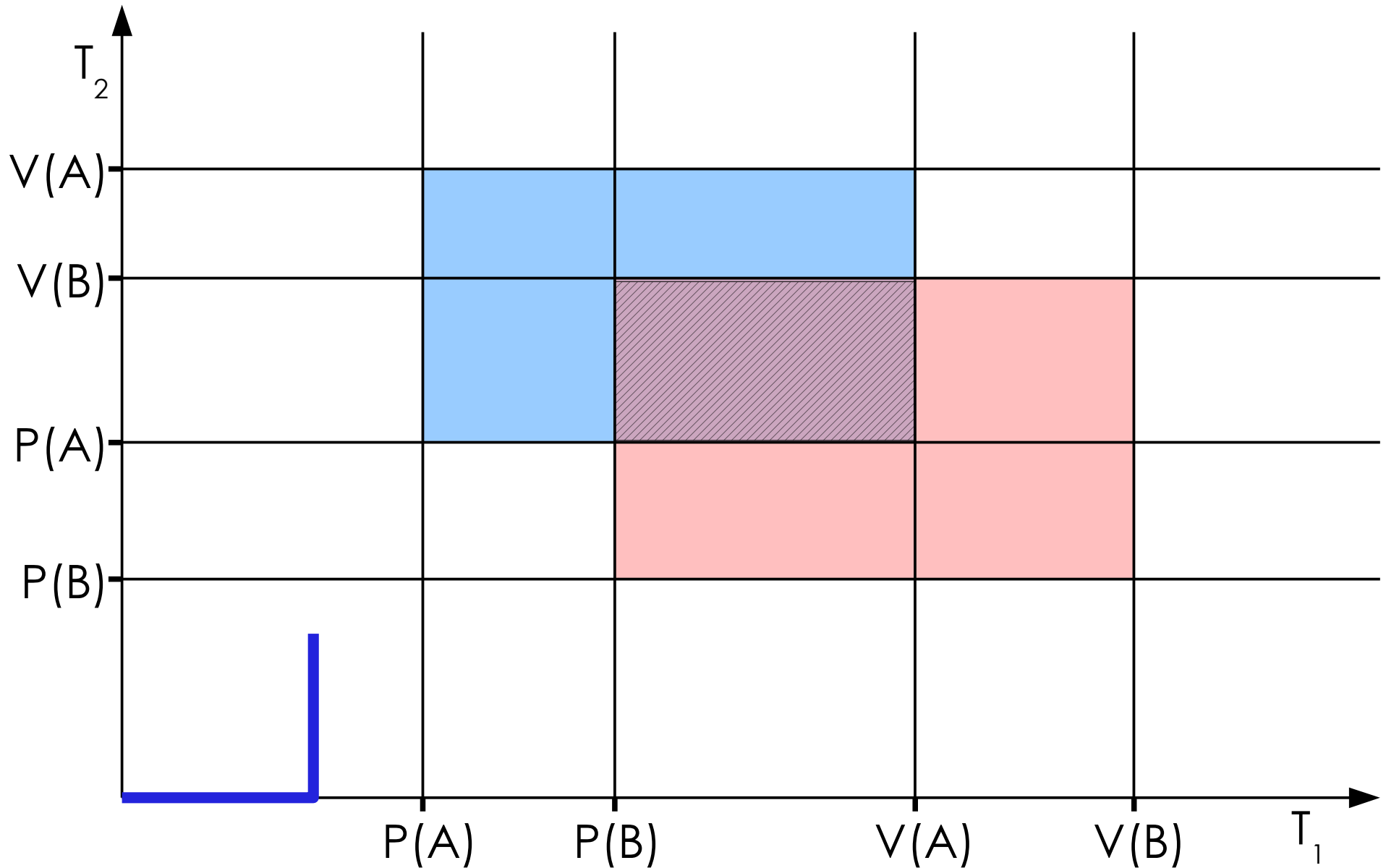

Modellierung mittels Prozessfortschritts-Diagrammen

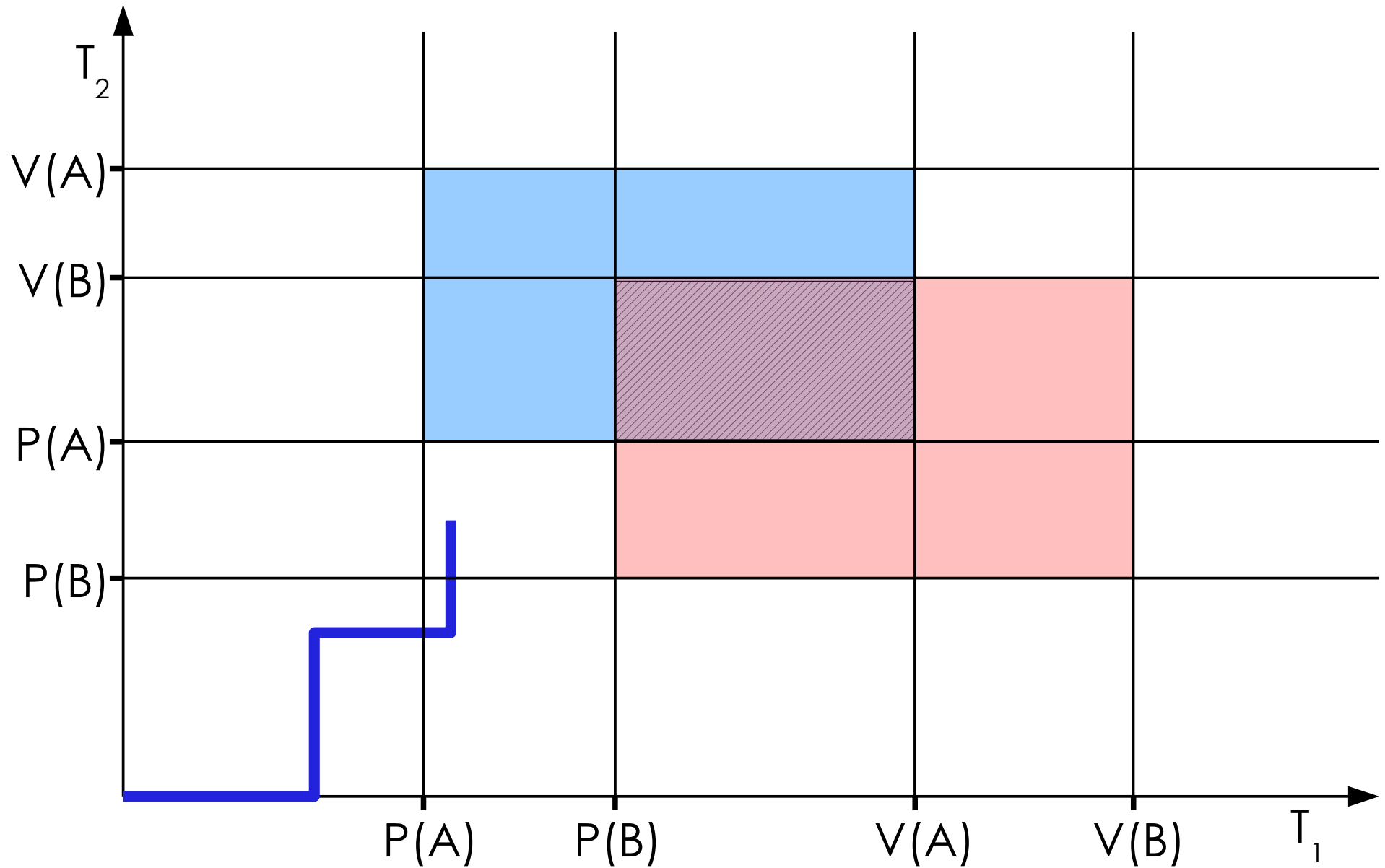

Modellierung mittels Prozessfortschritts-Diagrammen

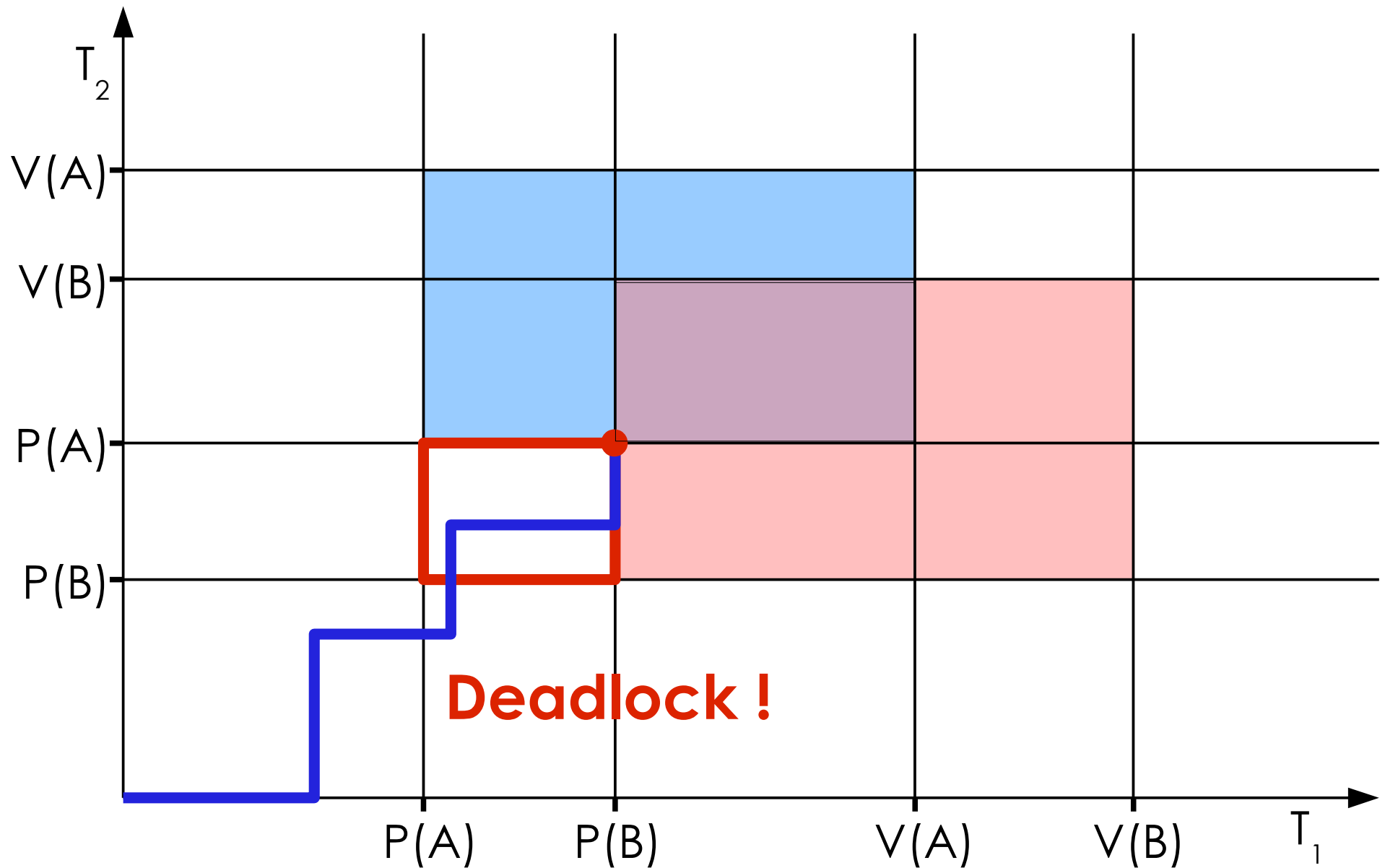

Modellierung mittels Prozessfortschritts-Diagrammen

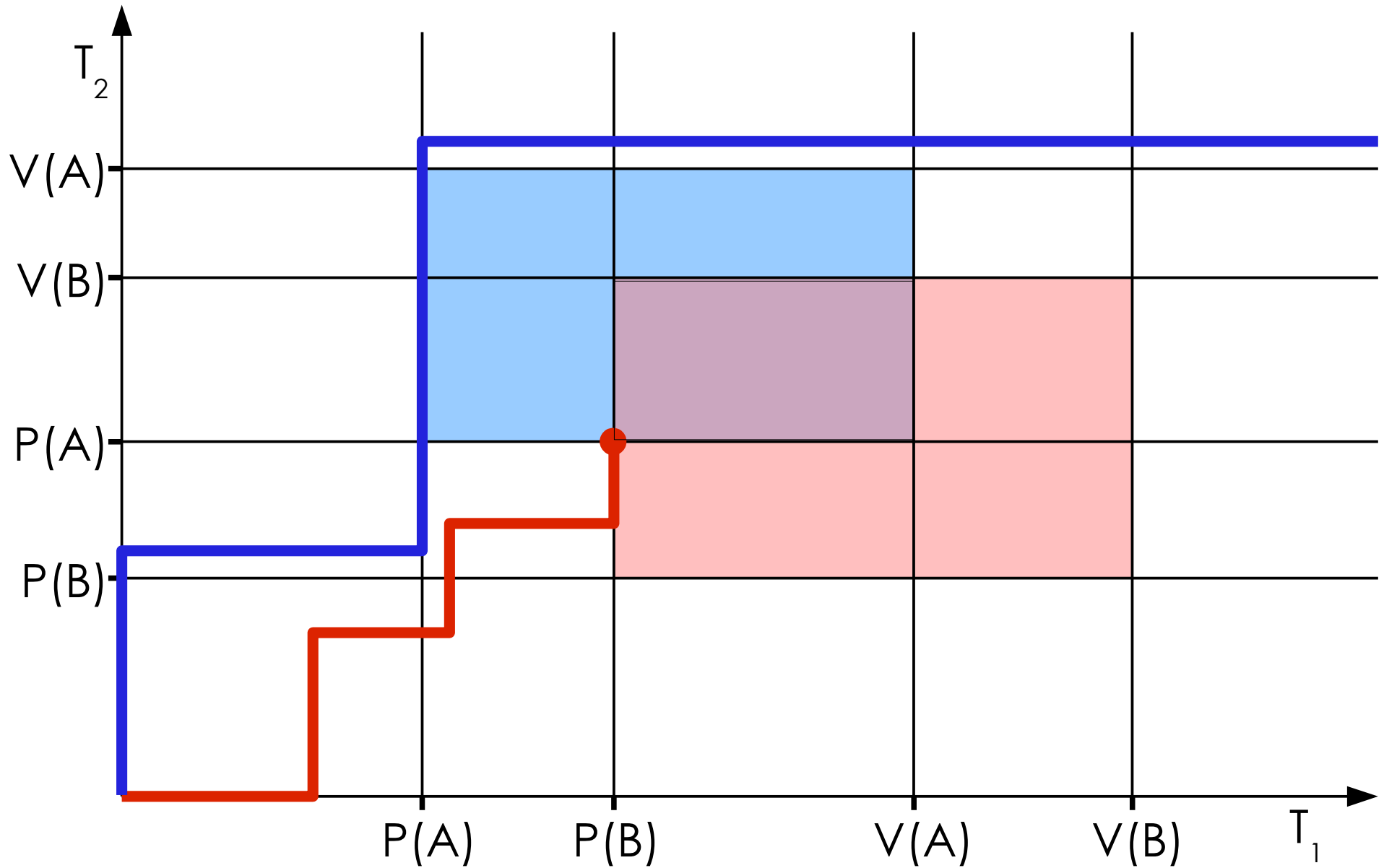

Modellierung mittels BM-Zuteilungsgraph

Betriebsmittel-Zuteilungsgraph (HOLT 1972 et al.)

Zyklus im Graphen → zyklische Wartesituation

Beispiel



- Prozess A fordert an BM S
- Prozess B fordert an BM R
- Prozess A fordert an BM R
- Prozess B fordert an BM S

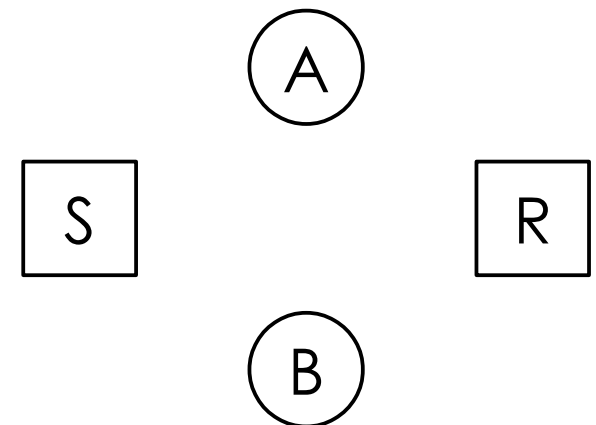

Modellierung mittels BM-Zuteilungsgraph

Betriebsmittel-Zuteilungsgraph (HOLT 1972 et al.)

Zyklus im Graphen → zyklische Wartesituation

Beispiel

- Prozess A **besitzt** BM S
- Prozess B **besitzt** BM R
- Prozess A **fordert an** BM R
- Prozess B **fordert an** BM S

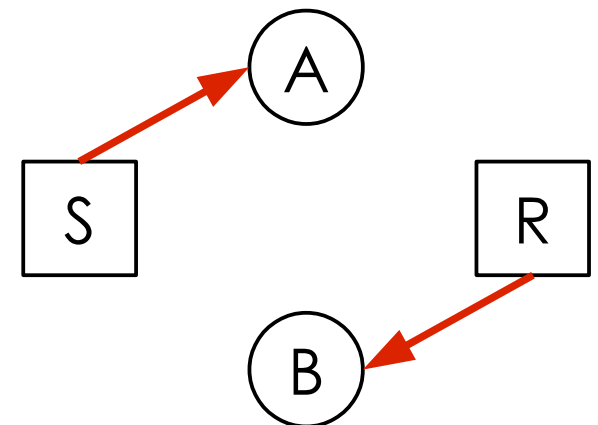

Modellierung mittels BM-Zuteilungsgraph

Betriebsmittel-Zuteilungsgraph (HOLT 1972 et al.)

Zyklus im Graphen → zyklische Wartesituation

Beispiel

- Prozess A **besitzt** BM S
- Prozess B **besitzt** BM R
- • Prozess A fordert an BM R
- Prozess B fordert an BM S

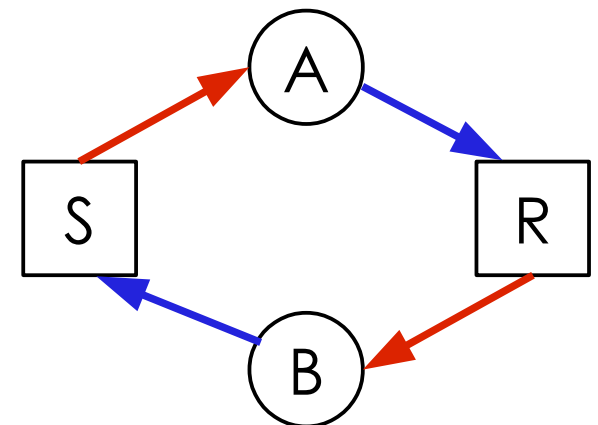

Beispiel (1)

A :
→ request (R) ;
request (S) ;
release (R) ;
release (S) ;

B :
→ request (S) ;
request (T) ;
release (S) ;
release (T) ;

C :
→ request (T) ;
request (R) ;
release (T) ;
release (R) ;

1. A fordert R

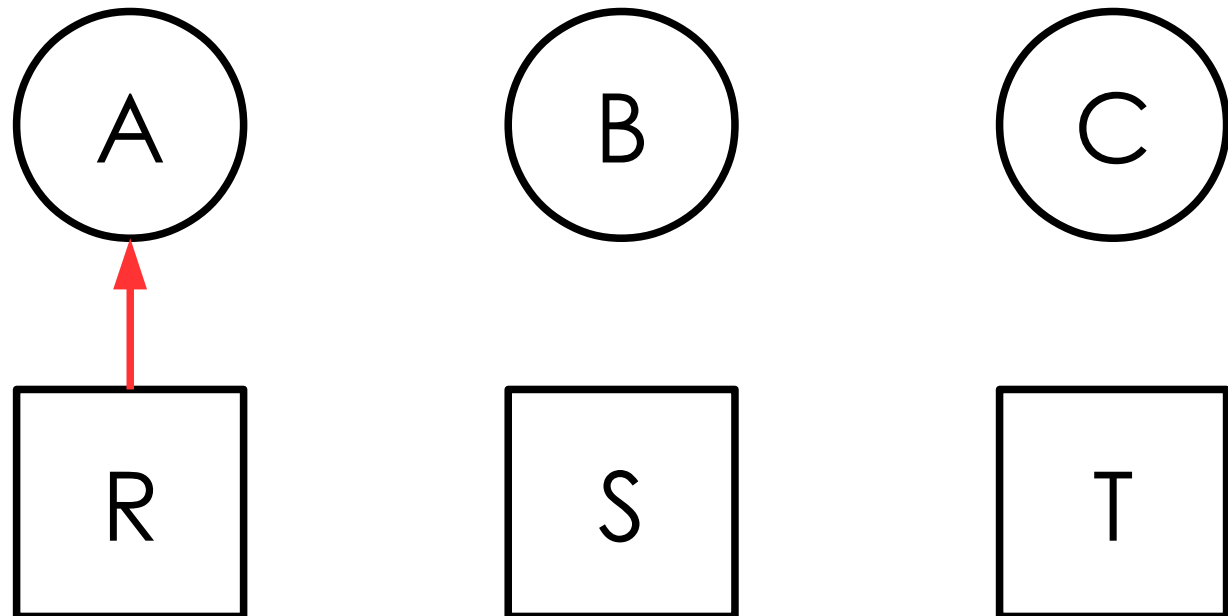

Beispiel (1)

A :
→ request (R) ;
request (S) ;
release (R) ;
release (S) ;

B :
→ request (S) ;
request (T) ;
release (S) ;
release (T) ;

C :
→ request (T) ;
request (R) ;
release (T) ;
release (R) ;

1. A fordert R
2. B fordert S

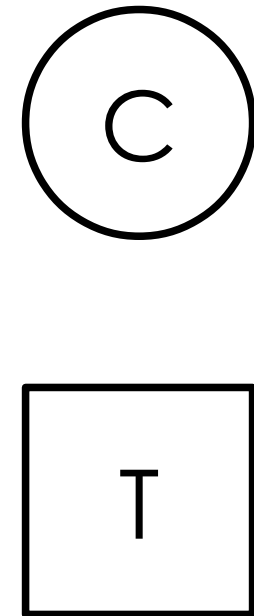
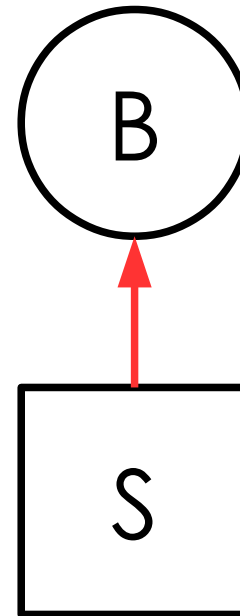
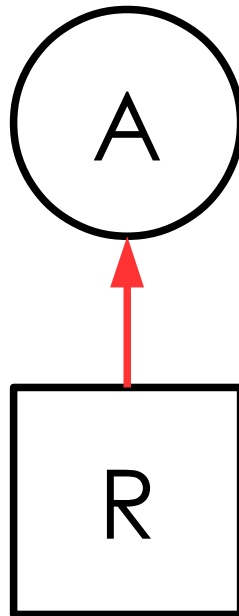

Beispiel (1)

A :
→ request (R) ;
request (S) ;
release (R) ;
release (S) ;

B :
→ request (S) ;
request (T) ;
release (S) ;
release (T) ;

C :
→ request (T) ;
request (R) ;
release (T) ;
release (R) ;

1. A fordert R
2. B fordert S
3. C fordert T

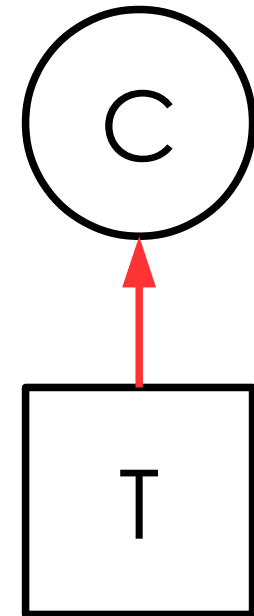
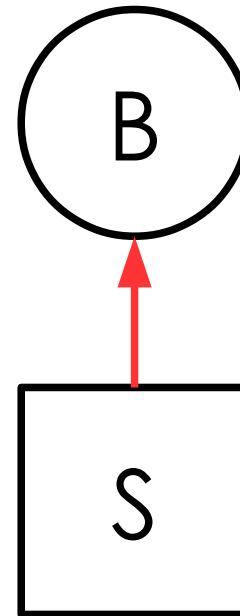
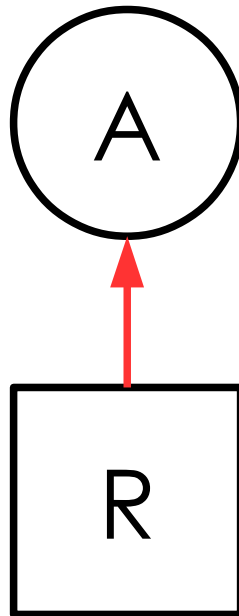

Beispiel (1)

A :
request (R) ;
→ request (S) ;
release (R) ;
release (S) ;

B :
→ request (S) ;
request (T) ;
release (S) ;
release (T) ;

C :
→ request (T) ;
request (R) ;
release (T) ;
release (R) ;

1. A fordert R
2. B fordert S
3. C fordert T
4. A fordert S

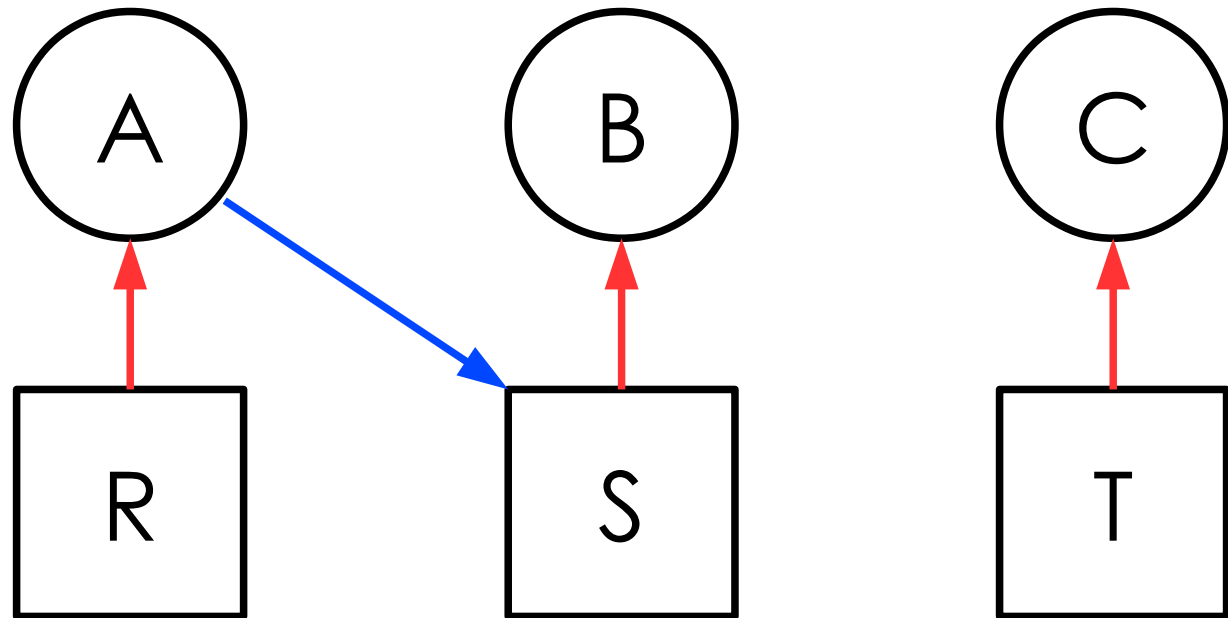

Beispiel (1)

A :
request (R) ;
➔ request (S) ;
release (R) ;
release (S) ;

B :
request (S) ;
➔ request (T) ;
release (S) ;
release (T) ;

C :
➔ request (T) ;
request (R) ;
release (T) ;
release (R) ;

1. A fordert R
2. B fordert S
3. C fordert T
4. A fordert S
5. B fordert T

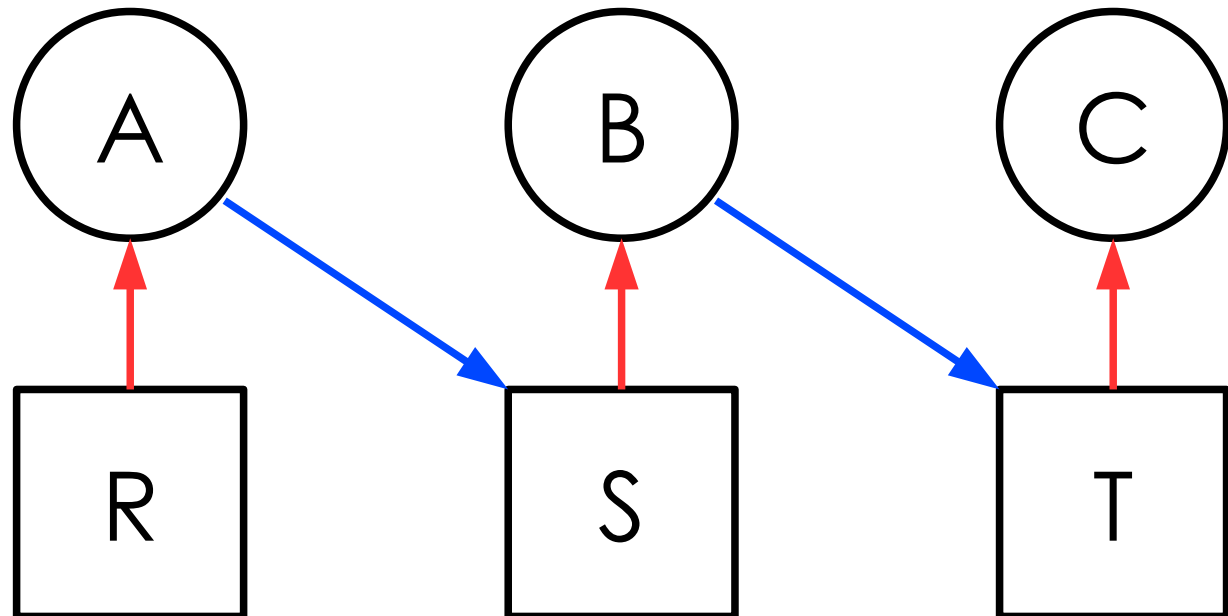

Beispiel (1)

A :

```
request (R) ;  
➔ request (S) ;  
release (R) ;  
release (S) ;
```

B :

```
request (S) ;  
➔ request (T) ;  
release (S) ;  
release (T) ;
```

C :

```
request (T) ;  
➔ request (R) ;  
release (T) ;  
release (R) ;
```

1. A fordert R
2. B fordert S
3. C fordert T
4. A fordert S
5. B fordert T
6. C fordert R

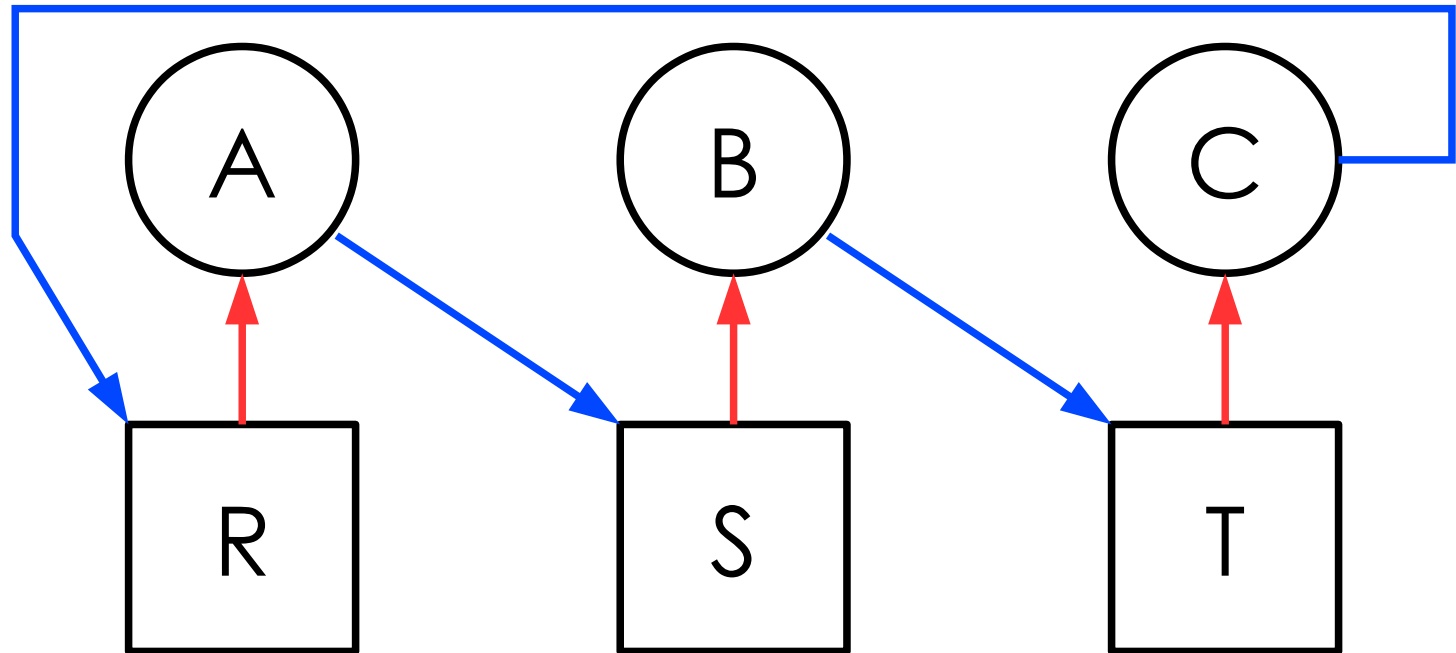

Beispiel (1)

A :
request (R) ;
➔ request (S) ;
release (R) ;
release (S) ;

B :
request (S) ;
➔ request (T) ;
release (S) ;
release (T) ;

C :
request (T) ;
➔ request (R) ;
release (T) ;
release (R) ;

1. A fordert R
2. B fordert S
3. C fordert T
4. A fordert S
5. B fordert T
6. C fordert R

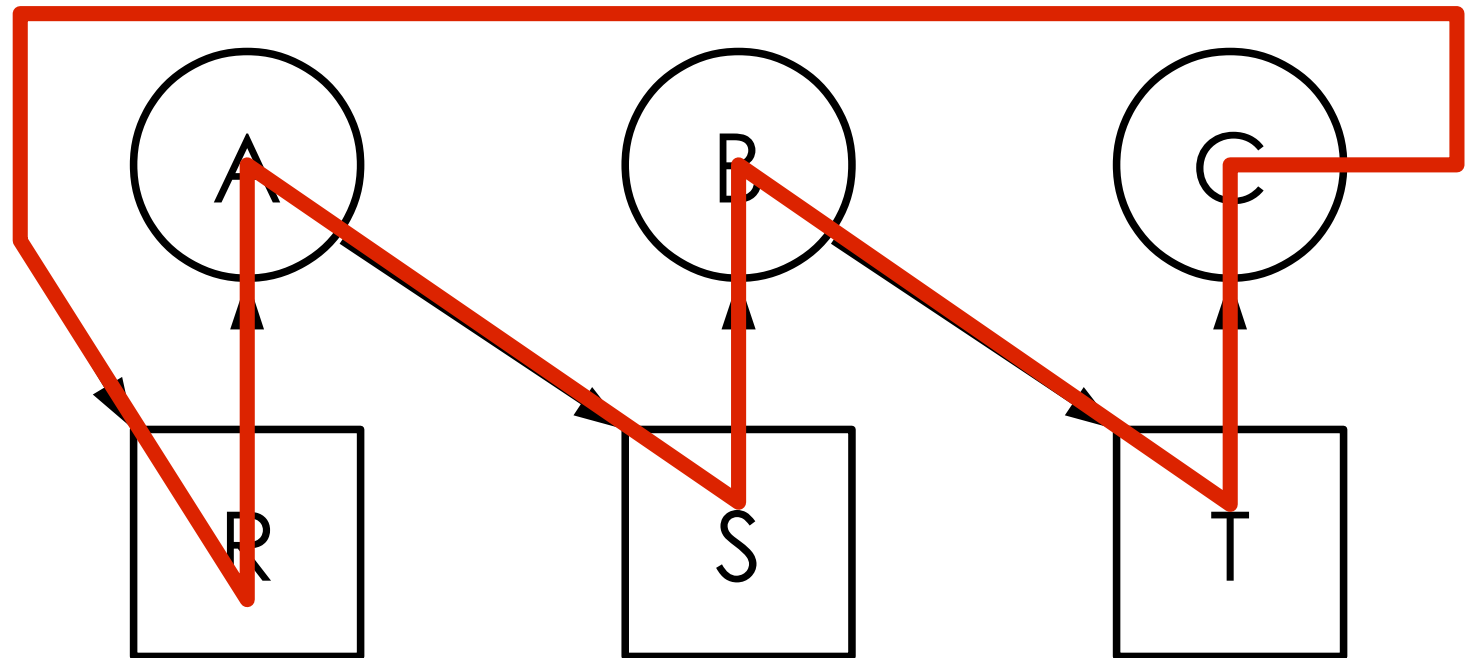

Beispiel (2)

A :
→ request (R) ;
request (S) ;
release (R) ;
release (S) ;

B :
→ request (S) ;
request (T) ;
release (S) ;
release (T) ;

C :
→ request (T) ;
request (R) ;
release (T) ;
release (R) ;

1. A fordert R

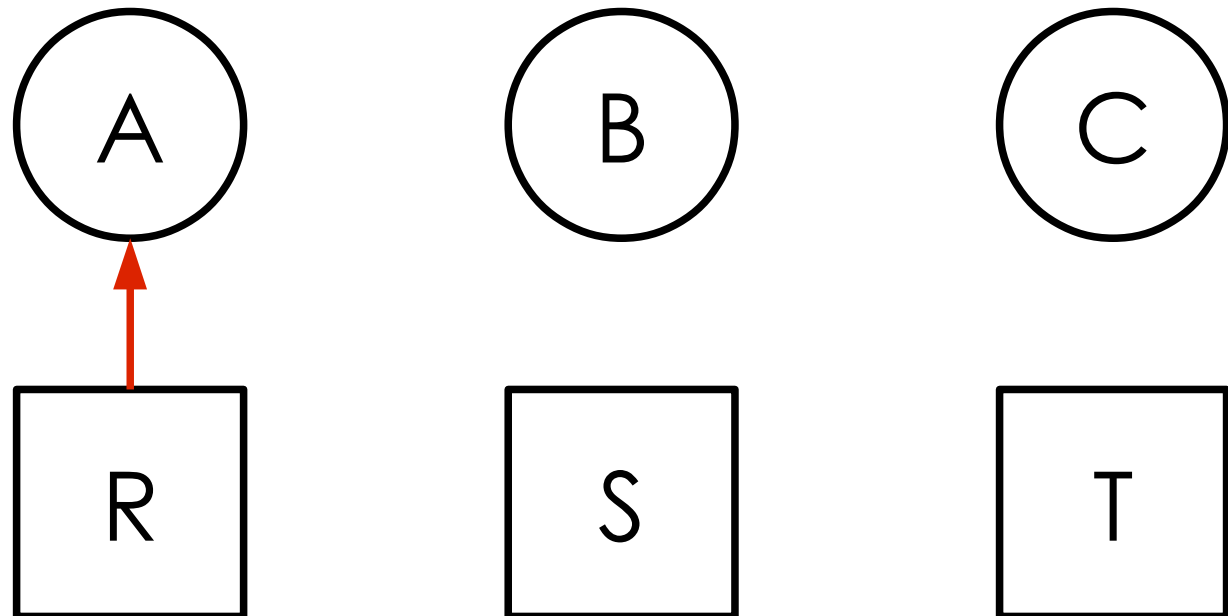

Beispiel (2)

A :
→ request (R) ;
request (S) ;
release (R) ;
release (S) ;

B :
→ request (S) ;
request (T) ;
release (S) ;
release (T) ;

C :
→ request (T) ;
request (R) ;
release (T) ;
release (R) ;

1. A fordert R
2. C fordert T

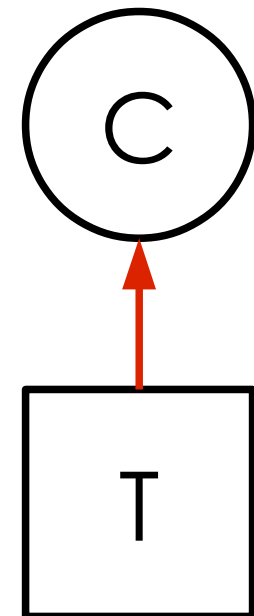
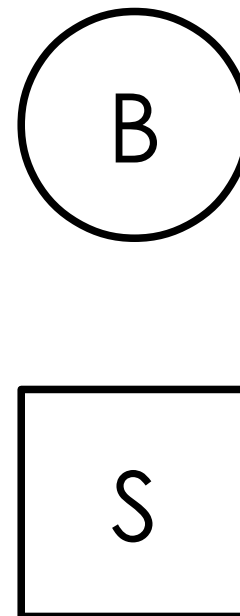
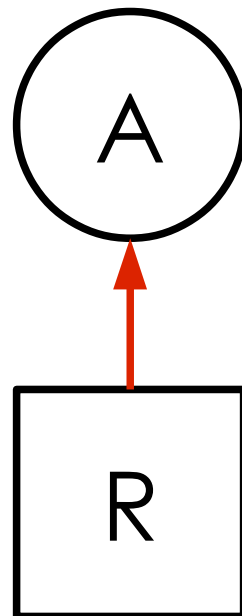

Beispiel (2)

A :
request (R) ;
request (S) ;
release (R) ;
release (S) ;

B :
request (S) ;
request (T) ;
release (S) ;
release (T) ;

C :
request (T) ;
request (R) ;
release (T) ;
release (R) ;

1. A fordert R
2. C fordert T
3. A fordert S

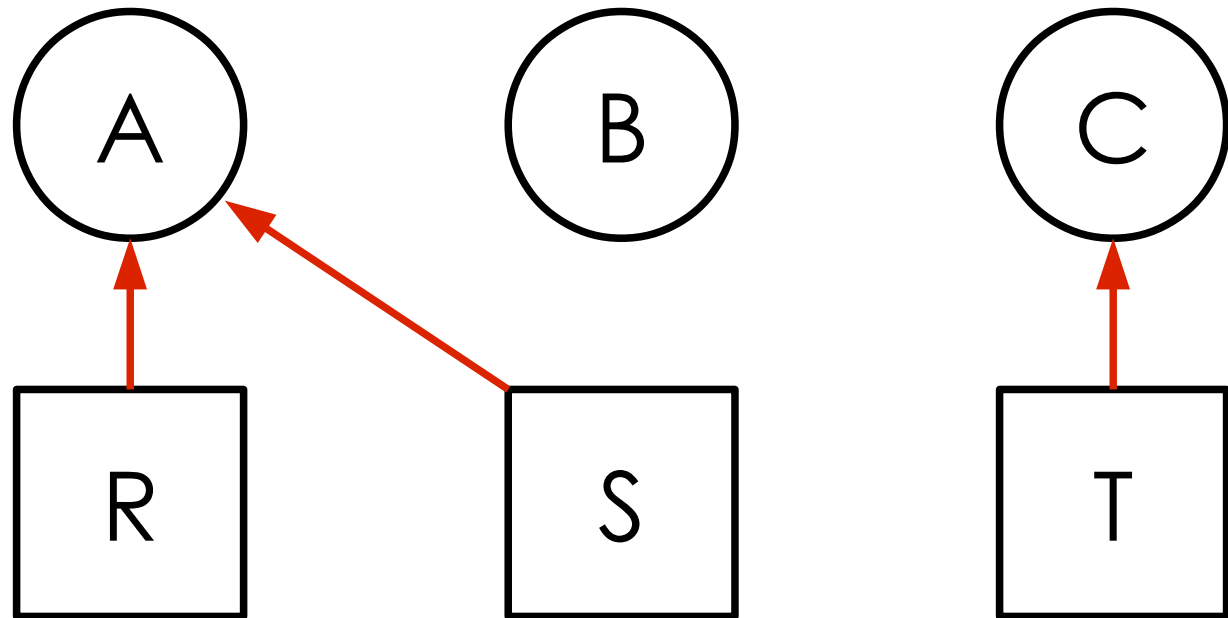

Beispiel (2)

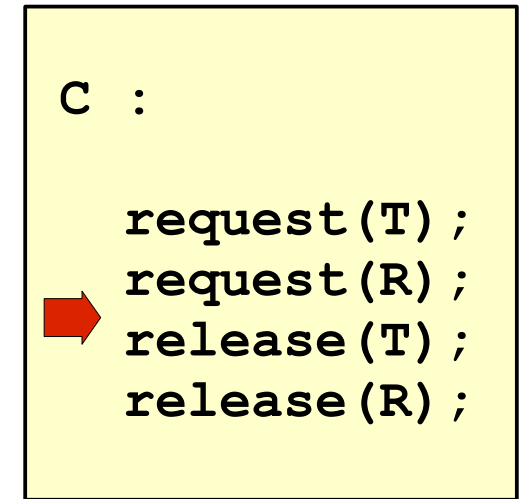
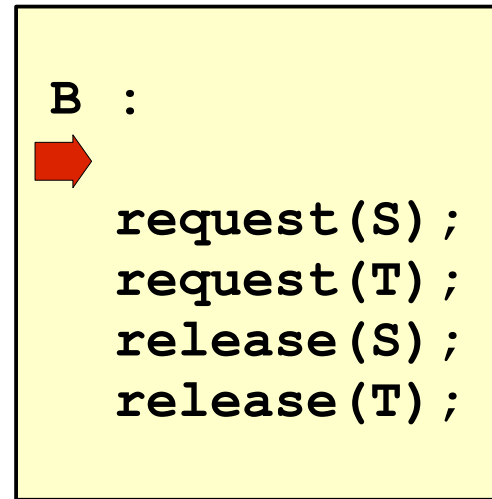
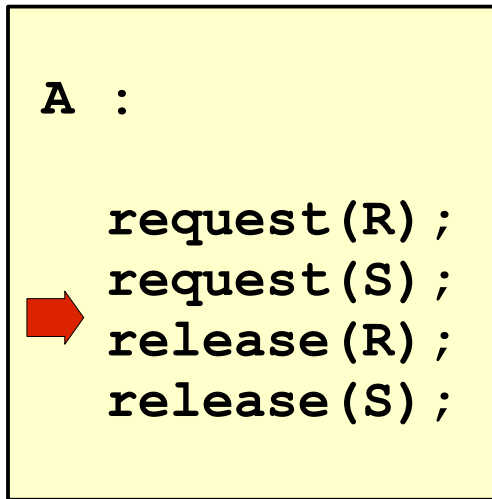

1. A fordert R
2. C fordert T
3. A fordert S
4. C fordert R

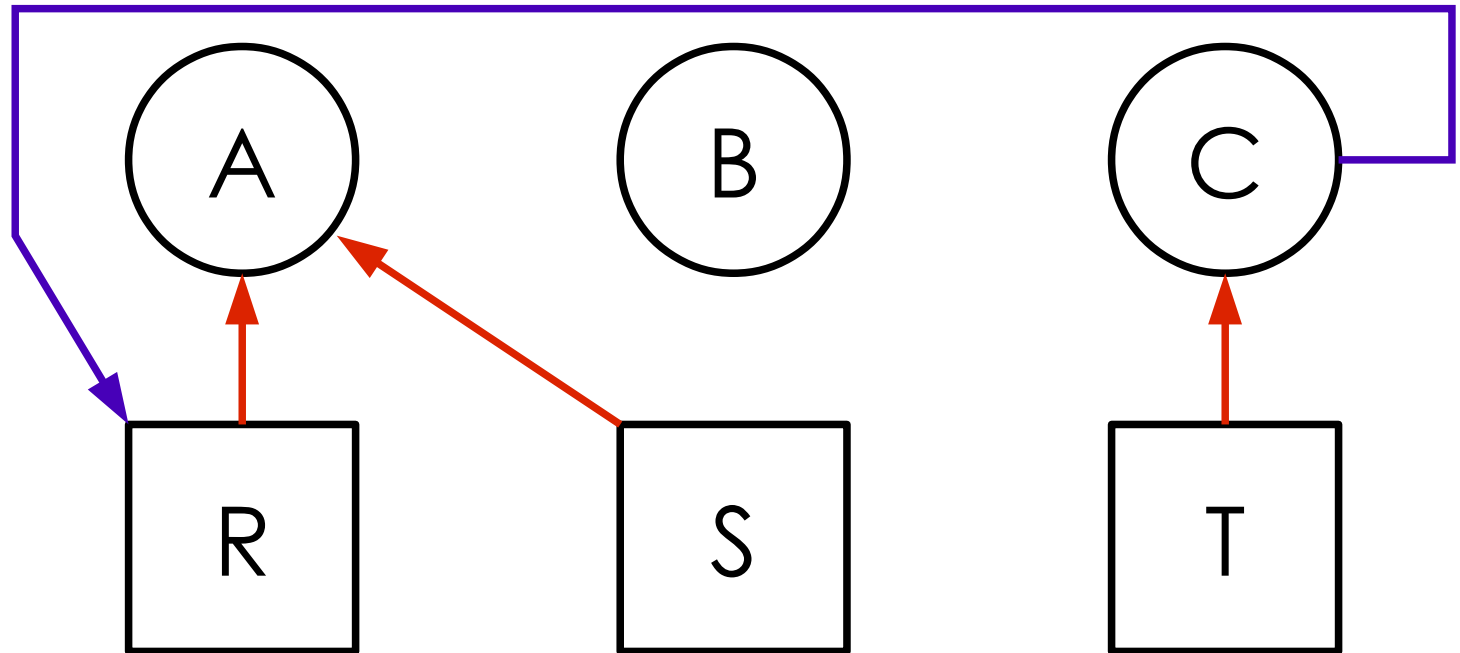

Beispiel (2)

A :

```
request (R) ;  
request (S) ;  
release (R) ;  
release (S) ;
```

B :

```
request (S) ;  
request (T) ;  
release (S) ;  
release (T) ;
```

C :

```
request (T) ;  
request (R) ;  
release (T) ;  
release (R) ;
```

1. A fordert R
2. C fordert T
3. A fordert S
4. C fordert R
5. A gibt frei R

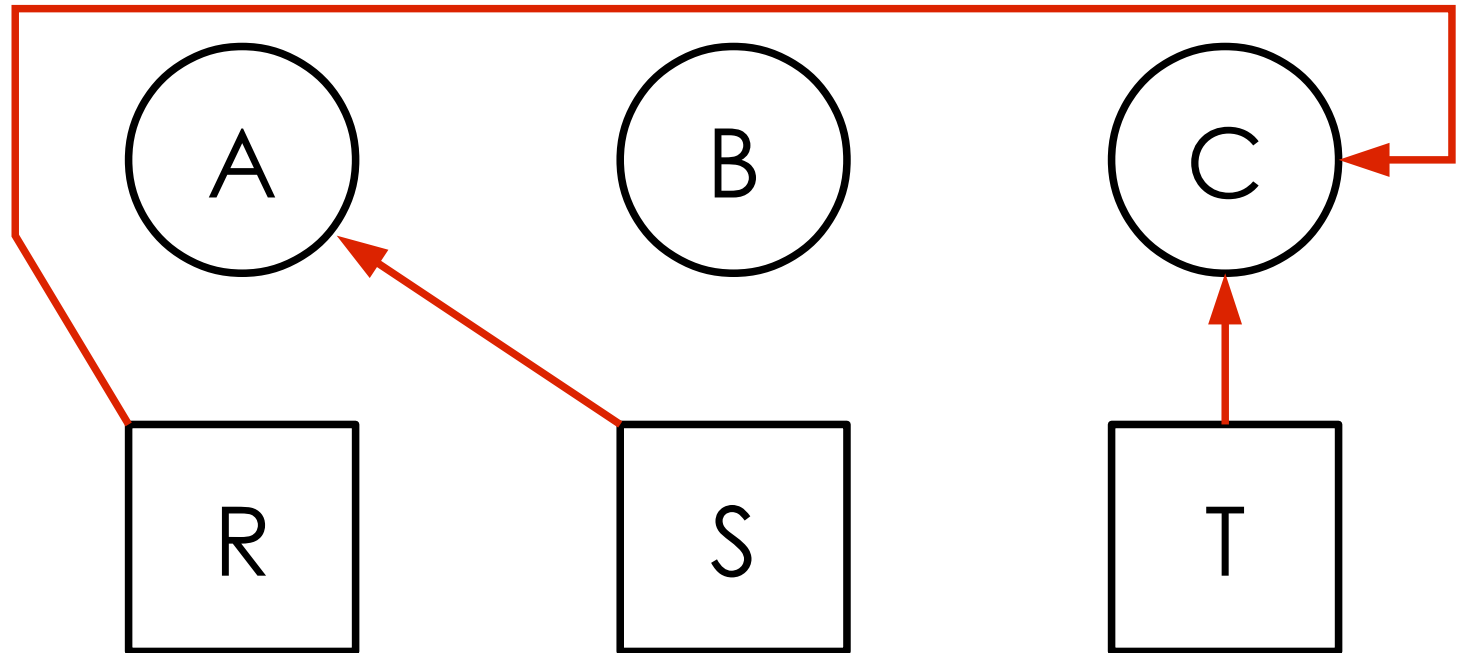

Beispiel (2)

A :

```
request (R) ;  
request (S) ;  
release (R) ;  
release (S) ;
```



B :

```
request (S) ;  
request (T) ;  
release (S) ;  
release (T) ;
```



C :

```
request (T) ;  
request (R) ;  
release (T) ;  
release (R) ;
```



1. A fordert R
2. C fordert T
3. A fordert S
4. C fordert R
5. A gibt frei R
6. A gibt frei S

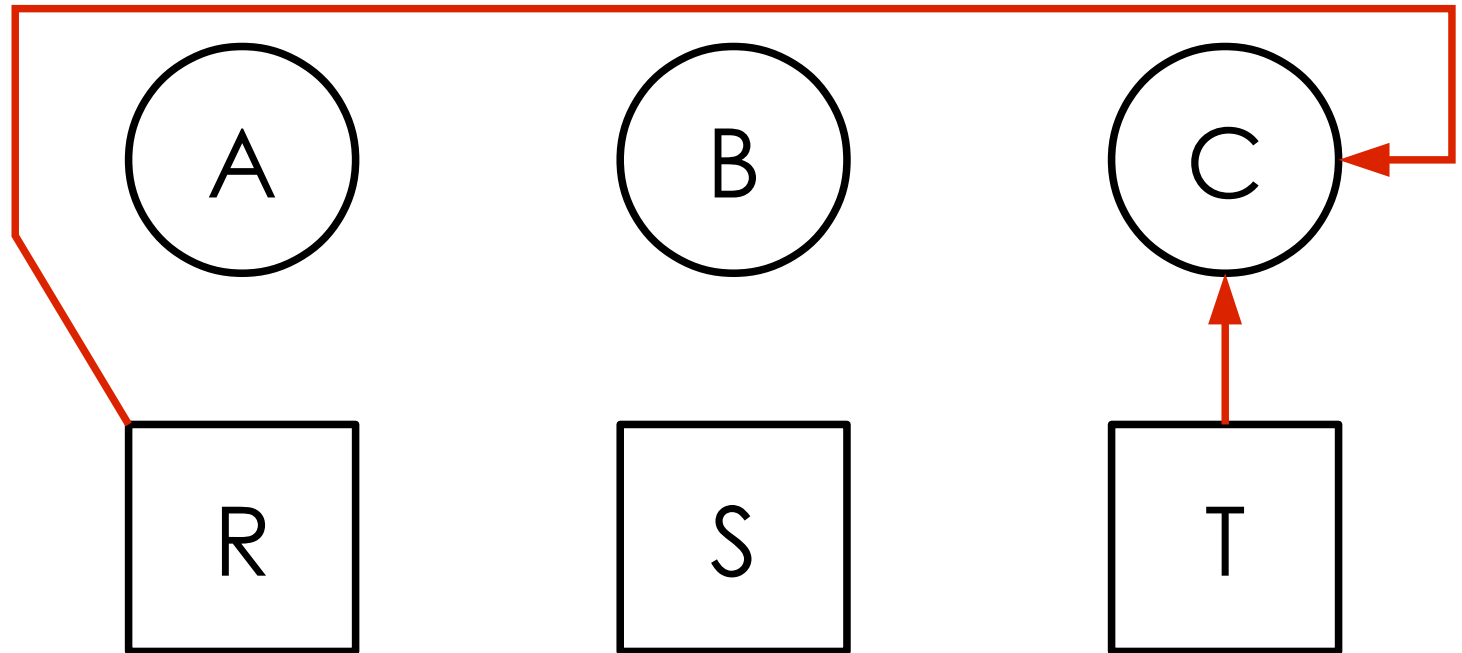

Charakterisierende Bedingungen

Notwendige und hinreichende Bedingungen für das Auftreten von Verklemmungen bei Ein-Exemplar-BM
COFFMAN (1971)

Notwendig ist einzeln jede der Bedingungen:

- (1) gegenseitiger Ausschluss bei Benutzung von BM
- (2) Nachfordern von BM (hold and wait)
- (3) keine Verdrängung (Entzug der BM) möglich
- (4) zyklische Wartesituation

Charakterisierende Bedingungen

Notwendige und hinreichende Bedingungen für das Auftreten von Verklemmungen bei Ein-Exemplar-BM
COFFMAN (1971)

Notwendig ist einzeln jede der Bedingungen:

- (1) gegenseitiger Ausschluss bei Benutzung von BM
- (2) Nachfordern von BM (hold and wait)
- (3) keine Verdrängung (Entzug der BM) möglich
- (4) zyklische Wartesituation

Hinreichend ist:

- (1) \wedge (2) \wedge (3) \wedge (4)

Wegweiser

Begriff, Beispiele und Modellierung

Maßnahmen

- Vermeiden per Konstruktion
- Entdecken und Beseitigen

Ausschließen der notwendigen Bedingungen

1. Gegenseitiger Ausschluss (Mutual Exclusion)

- z. B. Spooling → nur ein Prozess (Daemon) erhält BM

2. Nachfordern

- Postulat:
 - ◆ alle BM müssen bei Start angefordert werden
 - ◆ Freigabe aller BM bei Neuforderung
- Problem:
 - ◆ Dynamik
 - ◆ BM-Auslastung

3. Nicht-Verdrängbarkeit

- bei logischen Betriebsmitteln (→ Transaktionen, später)

4. Zyklische Wartebedingung

- sorgfältige Betriebsmittelzuteilung (**BMZ**, nächste Folien)

Sorgfältige BMZ(1): globale Reihenfolge einhalten

- Postulat:
Anforderung der BM in festgelegter Reihenfolge
- zahlreiche Einzelsituationen in Betriebssystemen

Sorgfältige BMZ(2): Banker's Algorithm

Bank-Algorithmus für 1 Betriebsmittel-Typ (HABERMANN 1969)

- Gegeben:
 - ♦ Prozesssystem P
 - ♦ maximale Anzahl G von BM-Exemplaren
 - ♦ maximale Anzahl K_P von BM-Exemplaren, die Prozess $P_i \in P$ im Laufe seiner Existenz benötigt mit $K_P \leq G$
- Zustand:
 - ♦ Vektor der momentan den Prozessen zugeteilten BM-Exemplare

Sicherer Zustand

- Ein Zustand heißt **sicher**, wenn
 - ♦ keine Verklemmung vorliegt
 - ♦ es eine Reihenfolge der Erfüllung aller Anforderungen gibt, ohne daß eine Verklemmung auftritt.
- Andernfalls heißt der Zustand **unsicher**.
- Idee des Bank-Algorithmus:
 - ♦ Zuteilung nur vornehmen, wenn Nachfolgezustand immer noch sicher ist, andernfalls muss Prozess warten.

Beispiel (nach Tanenbaum)

→ 10 Betriebsmittel-Exemplare verfügbar

Prozess

BM belegt

maximale BM-Forderung

A	3	9
B	2	4
C	2	7

Frei : 3

Beispiel (nach Tanenbaum)

→ 10 Betriebsmittel-Exemplare verfügbar

Prozess

BM belegt

maximale BM-Forderung

A	3	9
B	2	4
C	2	7
Frei : 3		

A	3	9
B	4	4
C	2	7
Frei : 1		

A	3	9
B	0	-
C	2	7
Frei : 5		

Beispiel (nach Tanenbaum)

→ 10 Betriebsmittel-Exemplare verfügbar

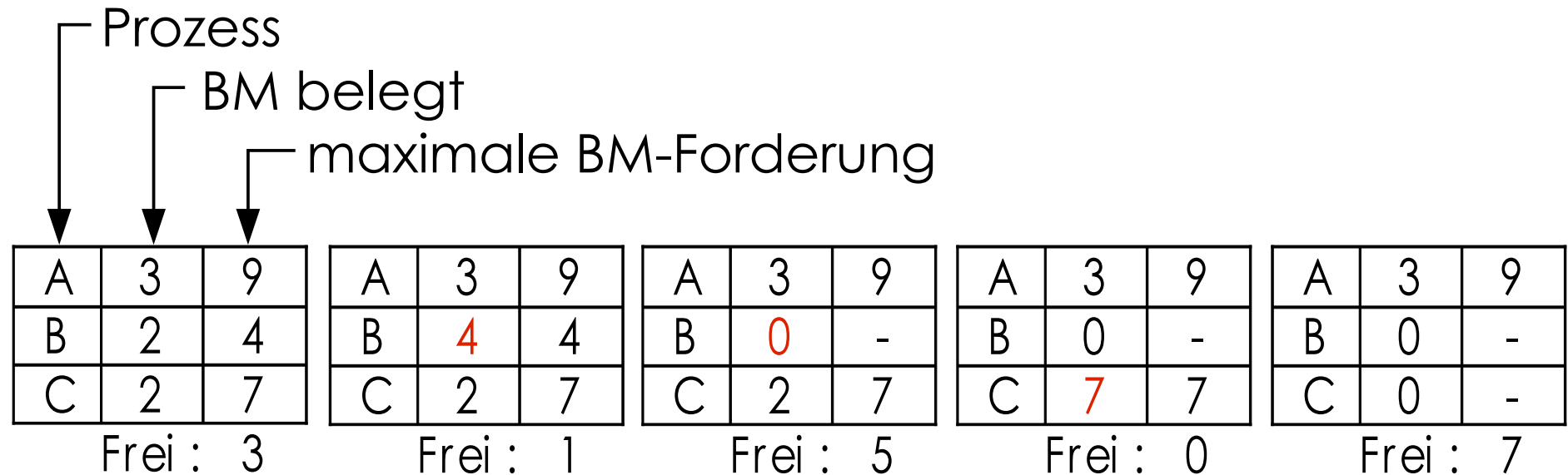

Beispiel (nach Tanenbaum)

→ 10 Betriebsmittel-Exemplare verfügbar

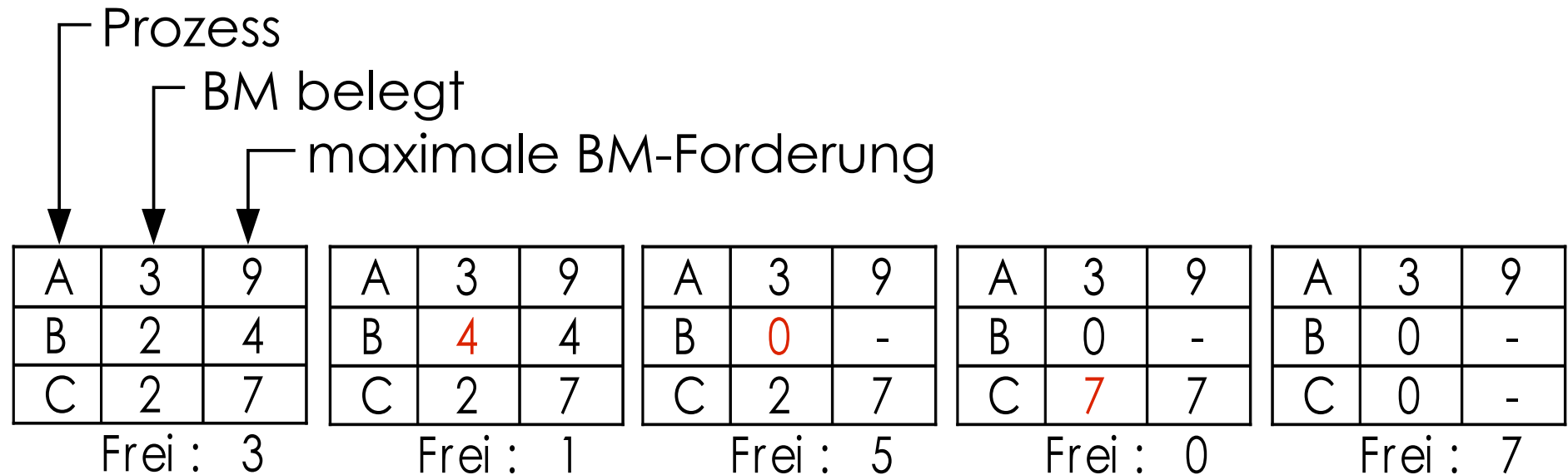

A	4	9
B	2	4
C	2	7
Frei : 2		

Beispiel (nach Tanenbaum)

→ 10 Betriebsmittel-Exemplare verfügbar

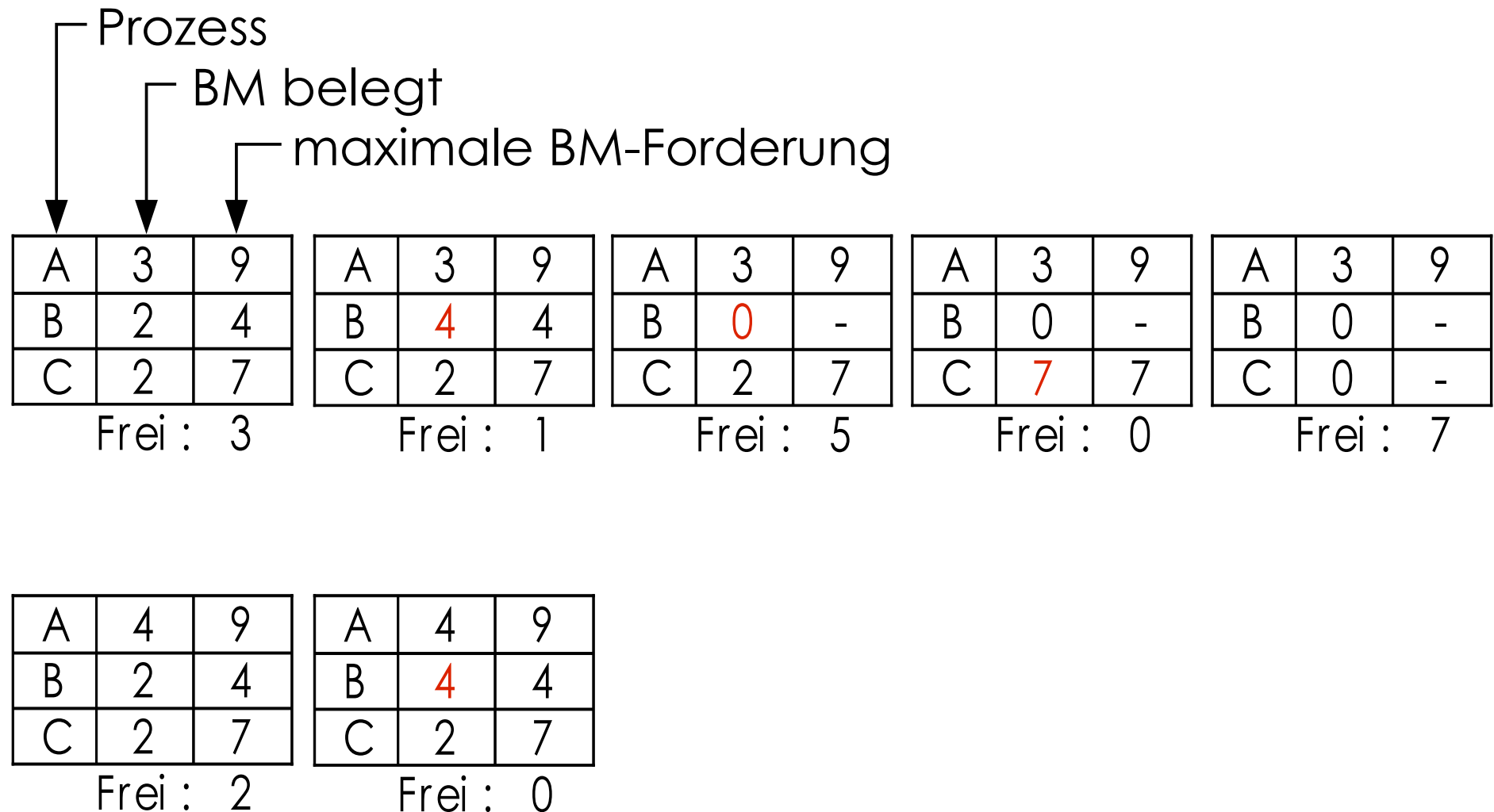

Beispiel (nach Tanenbaum)

→ 10 Betriebsmittel-Exemplare verfügbar

Prozess
BM belegt
maximale BM-Forderung

A	3	9
B	2	4
C	2	7
Frei : 3		

A	3	9
B	4	4
C	2	7
Frei : 1		

A	3	9
B	0	-
C	2	7
Frei : 5		

A	3	9
B	0	-
C	7	7
Frei : 0		

A	3	9
B	0	-
C	0	-
Frei : 7		

A	4	9
B	2	4
C	2	7
Frei : 2		

A	4	9
B	4	4
C	2	7
Frei : 0		

A	4	9
B	0	-
C	2	7
Frei : 4		



Bank-Algorithmus – Probleme

- Komplexität: $O(n^2)$
 n : Anzahl der Prozesse
- Mehrere BM-Typen: mehrere „Währungen“
- Basis: maximale Anzahl genutzter BM-Exemplare
 - ♦ Eintreten dieser Situation
(„pessimistischer Algorithmus“)
 - ♦ Kenntnis
- Blockierdauer nicht kalkulierbar

Entdecken (und Beseitigen)

- **Symptom:**

Operation dauert wesentlich länger als erwartet

z. B. TIMEOUT als zusätzlicher Parameter blockierender Operationen:

- ♦ `receive(message, TIMEOUT)`
- ♦ `Sema.P(TIMEOUT)`

- **Diagnose:**

Feststellen ob zyklische Wartebedingung vorliegt

POSIX.4 :

```
int sem_wait(sem_t *s) : EDEADLK
```

als Rückgabewert bei Gefahr eines Deadlocks

- **Therapie:**

Verdrängung von Betriebsmitteln

Entdecken (und Beseitigen): Diagnose

Prozess

belegt

fordert

A

R

S

B

nichts

T

C

nichts

S

D

U

S und T

E

T

V

F

W

S

G

V

U

→ ein BM pro Typ

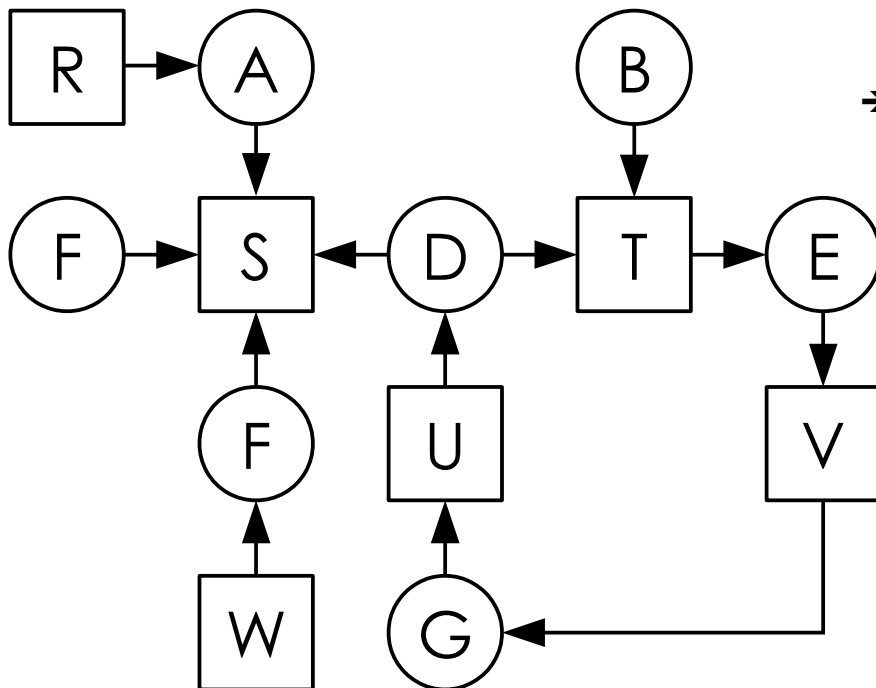

Entdecken (und Beseitigen): Diagnose

<u>Prozess</u>	<u>belegt</u>	<u>fordert</u>
A	R	S
B	nichts	T
C	nichts	S
D	U	S und T
E	T	V
F	W	S
G	V	U

→ ein BM pro Typ

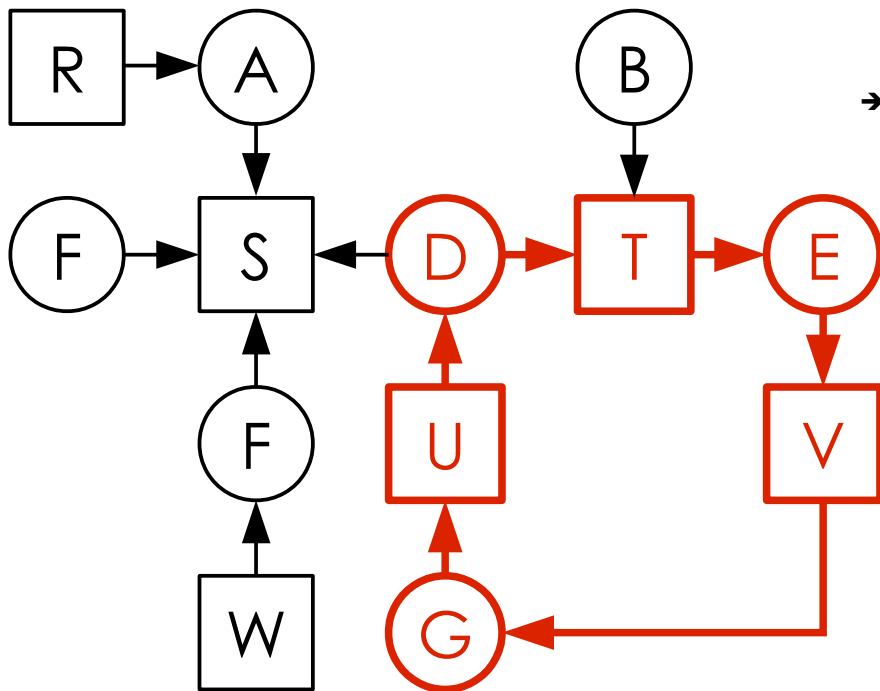

(Entdecken und) Beseitigen: Therapie

- Verdrängen
 - ◆ „von Hand“
- Entfernen von Prozessen
- Zurücksetzen
 - ◆ regelmäßiges Erstellen von Rücksetzpunkten
 - ◆ Zurücksetzen vor die verursachende BM-Anforderung
 - ◆ Außenwelt-Problem
(Terminal, Drucker, Datenbankeinträge, ...)
 - ◆ → Transaktionen!

Transaktionen

Zwei-Phasen-Technik (two phase locking)

Datenbanken, Transaktionssysteme:

- Aufsammeln der „Locks“, BM nutzen und freigeben am Ende der Transaktion
- falls ein „Lock“ nicht erworben werden kann (timeout), alle erworbenen BM freigeben und auf alten Zustand zurücksetzen

```
Begin Transaction
```

```
  request_and_lock(      , timeout);    use( ... );
```

```
  request_and_lock(      , timeout);    use( ... );
```

```
  ON Timeout :
```

```
    Abort Transaction //release all locks
```

```
  Commit Transaction    //release all locks
```

Entdeckung: Timeout

Auflösen: Rücksetzen

Verwandt: Aushungern (Starvation)

Ausgangspunkt

BM werden nach Gesichtspunkten vergeben, die im Normalfall gut funktionieren, aber im Einzelfall zum „Verhungern“ eines Prozesses führen können

Beispiel

- Scheduling: shortest job next
- Drucker: shortest job next

Zusammenfassung Verklemmungen

- Vermeiden per Konstruktion
- Wenn das zu aufwendig:
Erkennen und Beseitigen
- Virtualisierung von Betriebsmitteln